

INVERTER-POOLPUMPE

INSTALLATION OG BRUGSANVISNING MANUAL



Dette dokument er oversat med AI.



Følg denne QR-kode for at se manualen på et andet sprog

INDHOLD

1. ⚠️ VIGTIGE SIKKERHEDSINSTRUKTIONER.....	1
2. TEKNISKE SPECIFIKATIONER	3
3. SAMLEDE MÅL (mm).....	3
4. INSTALLATION	4
5. INDSTILLING OG BETJENING	6
6. EKSTERNT STYRING	12
7. BESKYTTELSE OG FEJL	13
8. VEDLIGEHOLDELSE	17
9. GARANTI& -UNDTAGELSER	17
10. BORTSKAFFELSE.....	17

TAK, FORDI DU HAR KØBT VORES INVERTER-POOLPUMPER.

DENNE MANUAL INDEHOLDER VIGTIG INFORMATION, DER VIL HJÆLPE DIG MED AT BETJENE OG VEDLIGEHOLDE DETTE PRODUKT.

LÆS VEJLEDNINGEN OMHYGGELIGT, INDEN DU FORETAGER INSTALLATION OG DRIFT, OG OPBEVAR DEN TIL FREMTIDIG BRUG.

1. VIGTIGE SIKKERHEDSINSTRUKTIONER

Denne vejledning indeholder installations- og betjeningsinstruktioner til denne pumpe. Hvis du har andre spørgsmål om dette udstyr, bedes du kontakte din forhandler.

Ved installation og brug af dette elektriske udstyr skal grundlæggende sikkerhedsforanstaltninger altid overholdes, herunder følgende:

1.1 IEC

Dette apparat er ikke beregnet til brug af personer (herunder børn) med nedsat fysisk, sensorisk eller mental funktionsevne eller manglende erfaring og viden, medmindre de står under opsyn eller har modtaget instruktion i brugen af apparatet af en person, der er ansvarlig for deres sikkerhed.

Børn skal overvåges for at sikre, at de ikke leger med apparatet.

1.2 EN/UKCA

Dette apparat kan anvendes af børn fra 8 år og opefter samt af personer med nedsat fysisk, sensorisk eller mental evne eller manglende erfaring og viden, hvis de har fået vejledning eller instruktion i sikker brug af apparatet og forstår de farer, der er forbundet hermed.

Børn må ikke lege med apparatet.

Rengøring og brugervedligeholdelse må ikke udføres af børn uden opsyn.

1.3 Hvis ledningen er beskadiget, skal den udskiftes af producenten, dennes serviceagent eller en person med tilsvarende kvalifikationer for at undgå fare.

1.4 Pumpen skal tilsluttes via en fejlstrømsafbryder (RCD) med en nominel fejlstrøm ≤ 30 mA.

1.5 Elektrisk installation og henvisning til nationale regler for ledningsføring.

1.6 Afbryderanordning indbygget i fast ledningsføring i overensstemmelse med ledningsføringsregler.

1.7 Risiko for elektrisk stød. Tilslut kun til en afgreningsledning, der er beskyttet af en fejlstrømsafbryder (GFCI). Kontakt en professionelt uddannet og kvalificeret elektriker, hvis du ikke kan kontrollere, at kredsløbet er beskyttet af en GFCI.

1.8 For at forhindre risikoen for elektrisk stød skal du tilslutte motorens jordledning (grøn/gul) til jordforbindelsessystemet.

1.9 Denne pumpe er beregnet til brug i fastmonterede nedgravede eller overjordiske svømmebassiner og kan også

anvendes til spabade og spaer med en vandtemperatur under 50 °C. På grund af den faste installationsmetode anbefales denne pumpe ikke til brug i overjordiske bassiner, der let kan skilles ad til opbevaring.

1.10 Pumpen er ikke nedsænkelig.

1.11 Åbn aldrig indersiden af drivmotorens kabinet.

 **ADVARSEL:**

- Fyld pumpen med vand, før den startes. Lad ikke pumpen køre tør. Ved tørløb vil den mekaniske pakning blive beskadiget, og pumpen vil begynde at lække.
- Inden service på pumpen skal strømmen til pumpen slås fra ved at afbryde hovedledningen til pumpen, og alt tryk skal slippes fra pumpen og rørsystemet.
- Spænd eller løsne aldrig skruer, mens pumpen er i drift.
- Sørg for, at pumpens indløb og udløb ikke er tilstoppet med fremmedlegemer.

2. TEKNISKE SPECIFIKATIONER

Model	Anbefalet poolvolumen (m ³)	P1	Spænding (V/Hz)	Qmax (m ³ /h)	Hmax (m)	Cirkulation (m ³ /h)	
		KW				Ved 10 m	Ved 8 m
DE14	20-40	0,60	220-240/ 50/60	18,0	14,0	9,0	14,5
DE18	30-50	0,75		21,0	16,0	14,0	18,0
DE22	40-70	1,00		25,5	18,0	18,0	22,0
DE27	60-90	1,35		28,5	20,0	24,0	27,0

3. SAMLEDE MÅL (mm)

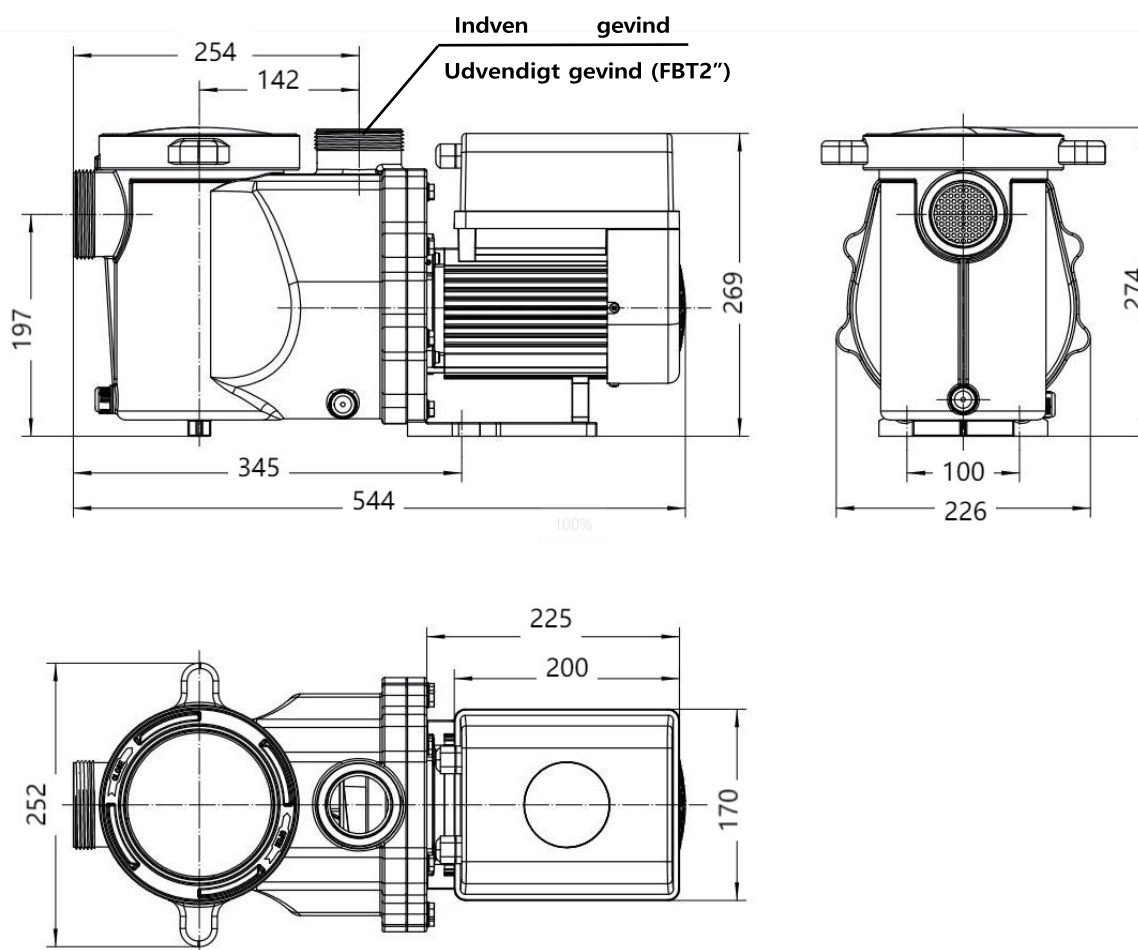

Figur 1 - Pumpens dimensioner

4. INSTALLATION

4.1. Pumpens placering

- 1) Installer pumpen så tæt på poolen som muligt. For at reducere friktionstab og forbedre effektiviteten skal du bruge korte, direkte suge- og returrør.
- 2) For at undgå direkte sollys, varme eller regn anbefales det at placere pumpen indendørs eller i skyggen.
- 3) Pumpen må IKKE installeres på et fugtigt eller uventileret sted. Hold pumpen og motoren mindst 150 mm væk fra forhindringer, da pumpemotorer kræver fri luftcirkulation til afkøling.
- 4) Pumpen skal installeres vandret og fastgøres i hullet på understøtningen med skruer for at undgå unødvendig støj og vibrationer.

4.2. Rørføring og ventiler

- 1) Pumpens indgangs-/udgangsstørrelse: valgfri med 48,5/50/60,3/63 mm.
- 2) For at optimere poolens rørføring bør der anvendes en større rørstørrelse. Det anbefales at anvende et rør med en størrelse på 63 mm.
- 3) Når du monterer ind- og udløbsfittings (samlinger) på rørsystemet, skal du bruge det specielle tætningsmiddel til PVC-rør.
- 4) Sugeledningens diameter skal være den samme eller større end indløbsledningens diameter for at undgå, at pumpen suger luft ind, hvilket vil påvirke pumpens effektivitet.
- 5) For at reducere friktionstab og forbedre effektiviteten bør rørføringen på suge- og retursiden være kort og direkte.
- 6) I oversvømmede sugesystemer bør der installeres ventiler i både pumpens suge- og returledning, hvilket er praktisk i forbindelse med rutinemæssig vedligeholdelse. En ventil, et knæstykke eller et T-stykke, der installeres på sugeledningen, bør ikke være tættere på pumpens forside end syv gange sugeledningens diameter.
- 7) Anvend en kontraventil i returledningen, hvis der er en betydelig højdeforskel mellem returledningen og pumpens udløb, for at forhindre, at pumpen udsættes for trykstød som følge af recirkulation af mediet og vandhammer ved pumpestop.

4.3. Fittings

- 1) Vinkler må ikke være tættere end 350 mm på indløbet. Installer ikke 90°-vinkler direkte i pumpens indløb/udløb. Dette vil hjælpe pumpen med at suge hurtigere og holde længere.
- 2) Samlinger skal være tætte.

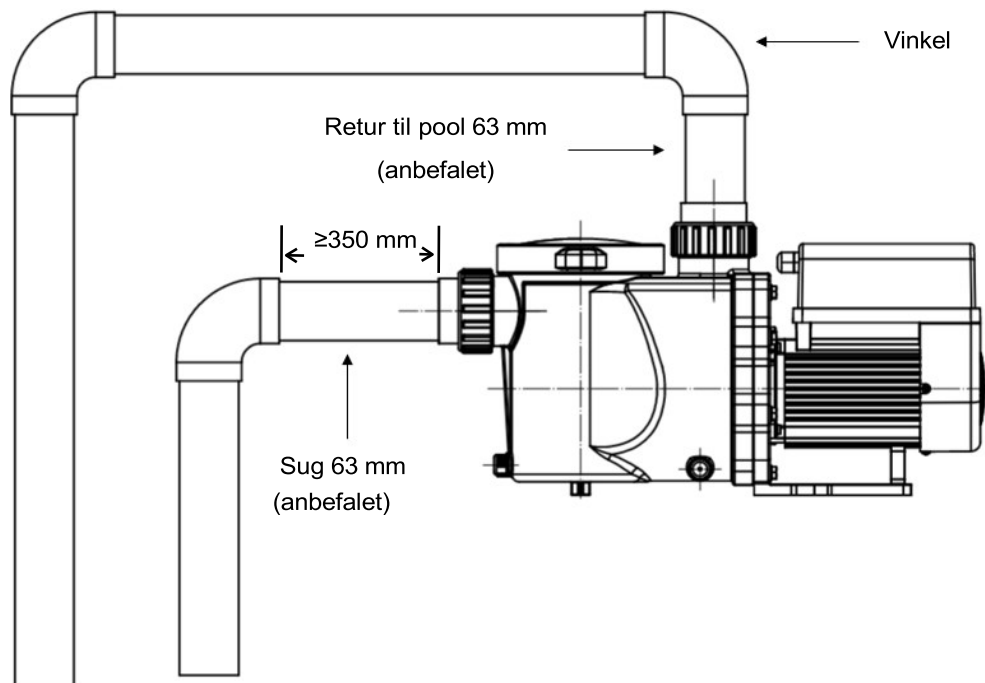

Figur 2 – Installation af rør og fittings

* Størrelse på pumpens indgangs-/udgangsforbindelse: valgfri med 48,5/50/60,3/63 mm

- 3) Brug det SAMLINGSSÆT, der leveres af pumpefabrikanten (se figur 3). Brug ikke andre fittings til at tilslutte pumpens indløb/udløb, da fittings, der ikke passer, kan beskadige pumpehuset.



Figur 3 – Samlingsæt

4.4. Kontroller før første opstart







- 1) Kontroller, om pumpeakslen roterer frit.
- 2) Kontroller, om strømforsyningens spænding og frekvens stemmer overens med typeskiltet.
- 3) Set fra ventilatorbladet skal motorens rotationsretning være med uret
- 4) Det er forbudt at køre pumpen uden vand.

4.5. Anvendelsesbetingelser

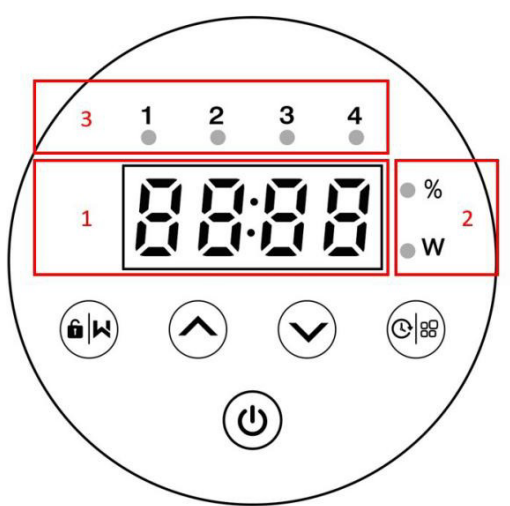
Omgivelsestemperatur	Indendørs installation, pumpen er beregnet til kontinuerlig drift i dette temperaturområde: -10 - 42 °C
Maksimal vandtemperatur	50 °C
Saltvand til rådighed	Saltkoncentration op til 3,5 %, dvs. 35 g/l
Luffugtighed	≤90 % RF, (20 °C ± 2 °C)
Højde	Må ikke overstige 1000 m over havets overflade
Installation	Pumpen kan installeres maks. 2 m over vandstanden;
Beskyttelse	Klasse F, IP55

5. INDSTILLING OG DRIFT



5.1. Display på kontrolpanelet

	① Visning af driftskapacitet/effekt
	② Indikator for driftskapacitet/effekt
	③ Timerindikator 1/2/3/4
	 Returskylning / oplåsning
	  Op / ned: for at ændre indstillingsværdien
	 Indstilling af timer / strømaflæsning
	 Tænd/sluk

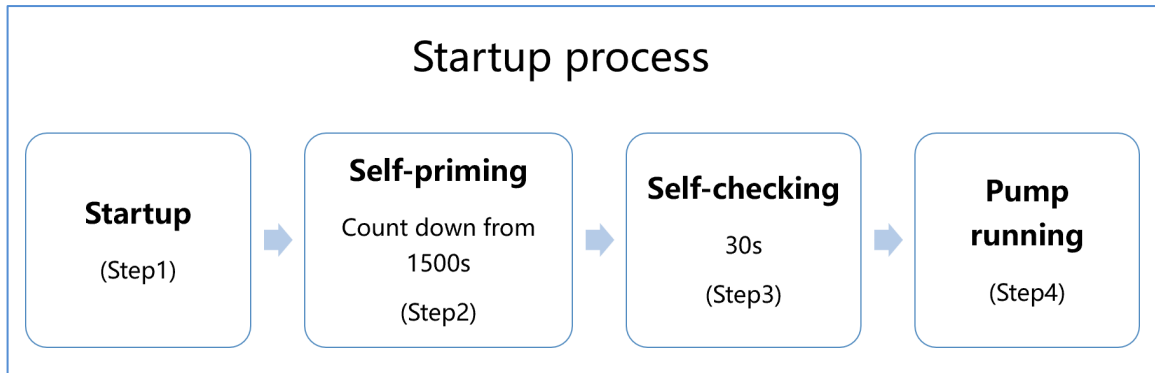
5.2. Oversigt over opstartsprocessen



① Trin 1: Opstart

- Hold knappen  nede i mere end 3 sekunder for at låse skærmen op.
- Tryk på  for at starte pumpen.

② Trin 2: Selvansugning

- Pumpen begynder at tælle ned fra 1500 sekunder. Når systemet registrerer, at pumpen er fyldt med vand, stopper nedtællingen, og selvansugningen afsluttes automatisk.
- Brugere kan afbryde selvansugningen manuelt ved at trykke på  i mere end 3 sekunder. Det anbefales, at brugerne sikrer sig, at pumpen er fyldt med vand, før de afbryder selvansugningsprocessen;
- Brugere kan gå ind i parameterindstillingerne for at deaktivere den indbyggede selvansugningsfunktion (se 5.8).



③ Trin 3: Selvkontrol

- Pumpen foretager en ny kontrol i 30 sekunder for at sikre, at selvansugningen (trin 2) er afsluttet.

④ Trin 4: Pumpen kører

- Pumpen kører ved 80 % af driftskapaciteten ved den første opstart efter selvansugningen.

5.3. Opstart

Når strømmen tændes, lyser skærmen fuldt op i 3 sekunder, enhedskoden vises, og derefter går enheden over i normal driftstilstand. Når skærmen er låst, lyser kun knappen  ; hold  nede i mere end 3 sekunder for at låse skærmen op. Skærmen låses automatisk, når der ikke har været nogen betjening i mere end 1 minut, og skærmens lysstyrke reduceres til 1/3 af den normale lysstyrke. Tryk kort på  for at vække skærmen og se de relevante driftsparametre.



5.4. Selvstugende

Hver gang pumpen startes, vil den begynde at selvstuge.

Når pumpen udfører selvstugning, starter den en nedtælling fra 1500 sekunder og stopper automatisk, når systemet registrerer, at pumpen er fyldt med vand. Derefter kontrollerer systemet igen i 30 sekunder for at sikre, at selvstugningen er afsluttet.



Brugere kan afbryde selvstugningen manuelt ved at trykke på  i mere end 3 sekunder. Pumpen kører ved standardhastigheden på 80 % ved den første opstart.

Bemærkning:

- 1) Pumpen leveres med selvstugning aktiveret. Hver gang pumpen genstarter, udfører den automatisk selvstugning. Brugere kan gå ind i parameterindstillingerne for at deaktivere standardfunktionen for selvstugning (se 5.8)
- 2) Hvis standardfunktionen for selvstugning er deaktiveret, og pumpen ikke har været brugt i lang tid, kan vandstanden i filterkurven falde. Brugere kan manuelt aktivere selvstigningsfunktionen ved at trykke på både   i 3 sekunder. Den justerbare periode er fra 600 s til 1500 s (standardværdien er 600 s).
- 3) Når den manuelle selvstugning er afsluttet, vender pumpen tilbage til den tilstand, den var i, før den manuelle selvstugning blev aktiveret.
- 4) Brugere kan trykke på  i mere end 3 sekunder for at afslutte den manuelle selvstugning.

5.5. Returskylning











Brugere kan starte returskylningen eller hurtig recirkulation i enhver kørselstilstand ved at trykke på .

	Standard	Indstillingsområde
Tid	180 s	Tryk på  eller  for at justere fra 0 til 1500 sekunder med 30 sekunder for hvert trin
Driftskapacitet	100	80-100 %, indtast parameterindstillingen (se 5.8)

Afslut returskylning:

Når returskylningsfunktionen er aktiveret, kan brugeren holde  nede i 3 sekunder for at afslutte, hvorefter pumpen vender tilbage til den tilstand, den var i før returskylningen.









5.6. Indstilling af driftskapacitet









1		Hold  nede i mere end 3 sekunder for at låse skærmen op;
2		Tryk på  for at starte. Pumpen kører med 80 % af driftskapaciteten ved den første opstart efter selvansugning.
3	 	Tryk på  eller  for at indstille driftskapaciteten mellem 30 % og 100 % i trin på 5 %.
4		Hold knappen  nede i mere end 3 sekunder for at se den aktuelle effekt. Skærmen vender tilbage til visning af driftskapacitet efter 10 sekunder uden betjening.

Bemærk: Når den løbende kapacitet justeres, gemmer systemet automatisk den seneste parameter.







5.7. Timer-tilstand

Pumpens tænd/sluk-funktion og driftskapacitet kan styres af en timer, som kan programmeres dagligt efter behov. Der kan indstilles maksimalt 4 timere på kontrolpanelet.











1	Indtast timerindstillingen ved at trykke på  .
2	Tryk på  eller  for at indstille det lokale klokkeslæt. Tryk på  for at bekræfte og gå videre til timer-1-indstillingen.
3	Når du går ind i timer-1-indstillingen, lyser timerindikator 1. "StA" vises på skærmen. Tryk på  for at fortsætte, og tryk derefter på  eller  for at indstille starttiden for timer-1 (med 30 minutter pr. trin), tryk på  for at bekræfte.

4	<p>Når starttiden for timer 1 er bekræftet, vises "End" på skærmen. Tryk på  for at fortsætte, og tryk derefter på  eller  for at indstille sluttiden for timer-1 (med 30 minutter pr. trin), tryk på  for at bekræfte.</p>
5	<p>Når sluttidspunktet for timer 1 er bekræftet, vises »SPd« på skærmen. Tryk på  for at fortsætte, og tryk derefter på  eller  for at indstille driftskapaciteten for timer 1 (30 % - 100 %, hvert trin med 5 %), tryk på  for at bekræfte.</p>
6	<p>Når indstillingen af timer 1 er færdig, gentages trin 3 – 5 for at færdiggøre indstillingen af timer 2 – 4.</p>

Bemærk:

- 1) Når timertilstand er aktiveret, og hvis den indstillede tidsperiode indeholder det aktuelle tidspunkt, vil pumpen begynde at køre i henhold til den indstillede driftskapacitet, og den tilhørende timerindikator (1, 2, 3 eller 4) vil forblive tændt, og den indstillede driftskapacitet vil blive vist på skærmen.
- 2) Hvis det indstillede tidsinterval ikke omfatter det aktuelle klokkeslæt, vil den timerindikator (1, 2, 3 eller 4), der snart skal gå i gang, lyse og blinke, og det aktuelle klokkeslæt vises på skærmen.
- 3) Hvis brugeren under timerindstillingen ønsker at vende tilbage til det forrige indstillingspunkt, skal man holde bade   nede i 3 sekunder.
- 4) Hvis brugeren ikke har brug for 4 timere, skal man holde  nede i 3 sekunder efter at have afsluttet indstillingen af den specifikke timer, så gemmer systemet automatisk den aktuelle indstilling og aktiverer timertilstanden.
- 5) Når timertilstanden er aktiveret, kan brugerne kontrollere indstillingen for hver timer. Tryk på  for at vælge den specifikke timer (1, 2, 3 eller 4), og den tilhørende timerindikator lyser op. Tryk derefter på  for at kontrollere starttid, sluttid og indstillingen for driftskapacitet for den valgte timer.
- 6) Pumpens timerindstillinger er blevet begrænset, så brugerne ikke kan indstille timere, der overlapper hinanden.
- 7) Når timeren er indstillet, og brugeren derefter slukker for pumpen, vil den fortsat vende tilbage til timertilstand, når brugeren tænder for pumpen igen.
- 8) Brugere kan afbryde timertilstanden ved at holde knappen "  " nede i 3 sekunder.

5.8. Indstilling af parametre

Gendan fabriksindstillinger indstillinger	I OFF-tilstand skal du holde både   nede i 3 sekunder
Kontroller softwareversionen	I OFF-tilstand skal du holde både   nede i 3 sekunder
Gå ind i parameterindstillingen	I OFF-tilstand skal du holde både   nede i 3 sekunder for at gå ind i parameterindstillingen. Parameteradressen (til venstre) og standardindstillingsværdien (til højre) vil skiftevis blinke på skærmen. Brugere kan trykke på  eller  for at justere den aktuelle værdi, og holde både   nede i 3 sekunder for at gå til den næste parameteradresse. Den vil afslutte parameterindstillingen efter 10 sekunder uden betjening.

Parameteradresse	Beskrivelse	Standard Indstilling	Indstillingsområde
1	Di2 (Digital indgang 2)	100 %	30-100 %, i trin på 5
2	Di3 (Digital indgang 3)	80	30-100 %, i trin på 5 %
3	Di4 (Digital indgang 4)	40	30-100 %, i trin på 5 %
4	Returskylning-kapacitet	100	80-100 %, i trin på 5 %
5	Aktivér eller deaktiver selvansugning ved hver opstart	25	25: aktiverer 0: deaktiverer

Eksempel: Hvordan aktiveres/deaktiveres selvansugningsfunktionen?

- 1) Indtast parameterindstilling:** I slukket tilstand skal du holde både   nede i 3 sekunder;
- 2) Vælg parameteradresse:** Hold både   nede i 3 sekunder for at gå til den næste parameteradresse; skift til adresse 5 på denne måde;
- 3) Aktivér eller deaktiver selvansugning ved hver opstart:** Juster ved at trykke på  eller , hvor 25 = aktiveret, 0 = deaktiveret.

6. EKSTERN STYRING

Ekstern styring kan aktiveres via følgende kontakter.
Prioriteten er som følger: Digital indgang > Panelstyring.

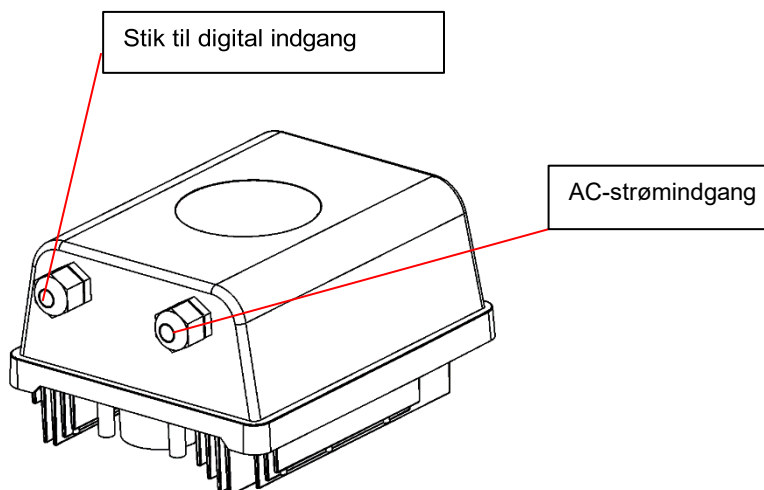

Figur 4 – Placering af stikport

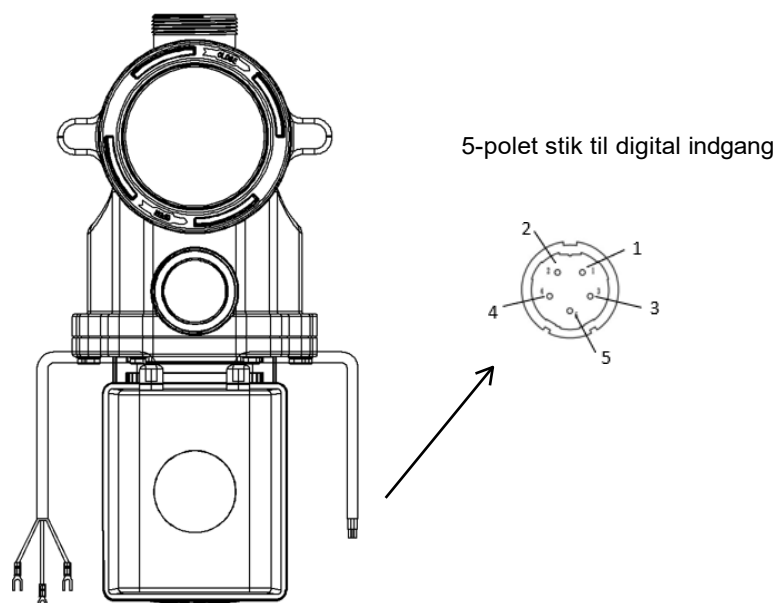

Figur 5 – Stik til digital indgang

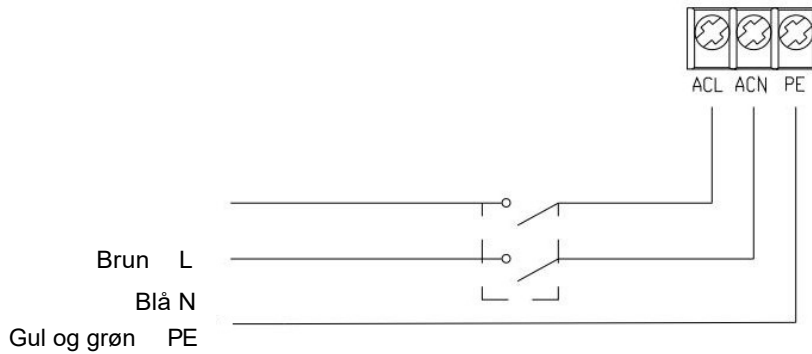

Figur 6 - Tilslutning af strømkabel

Ekstern styring	Farve	Beskrivelse
Digital indgang	Rød	Di4 (Digital indgang 4)
	Sort	Di3 (Digital indgang 3)
	Hvid	Di2 (Digital indgang 2)
	Grå	Di1 (Digital indgang 1)
	Gul	Digital jord (COM)

Digital indgang:

Driftskapaciteten bestemmes af tilstanden for den digitale indgang.

- 1) Når Di1 (grå) er forbundet med COM (gul), skal pumpen stoppe; hvis den er afbrudt, vil den digitale styring være ugyldig;
- 2) Når Di2 (hvid) er forbundet med COM (gul), skal pumpen køre ved 100 %; hvis den er afbrudt, går styringsprioriteten tilbage til panelstyring;
- 3) Når Di3 (sort) er forbundet med COM (gul), skal pumpen køre ved 80 %; hvis den er afbrudt, går styringsprioriteten tilbage til panelstyringen;
- 4) Når Di4 (rød) er forbundet med COM (gul), skal pumpen køre ved 40 %; hvis den er frakoblet, går styringsprioriteten tilbage til panelstyringen;
- 5) Indgangskapaciteten (Di2/Di3/Di4) kan ændres i henhold til parameterindstillingen.

7. BESKYTTELSE OG FEJL

7.1. Advarsel om høj temperatur og hastighedsreduktion

Under normal drift (undtagen returskylning/selvansugning) går modulet over i tilstand for højtemperaturadvarsel, når modultemperaturen når tærsklen for udløsning af højtemperaturadvarsel (81 °C); når temperaturen falder til tærsklen for ophævelse af højtemperaturadvarsel (78 °C), ophæves tilstanden for højtemperaturadvarsel. Displayet viser skiftevis AL01 og driftshastighed.

Hvis AL01 vises for første gang, reduceres driftskapaciteten automatisk som følger:

- 1) Hvis den aktuelle driftskapacitet er højere end 85 %, reduceres driftskapaciteten automatisk med 15 %;
- 2) Hvis den aktuelle driftskapacitet ligger mellem 70 % og 85 %, reduceres driftskapaciteten automatisk med 10 %;
- 3) Hvis den aktuelle driftskapacitet er lavere end 70 %, reduceres driftskapaciteten automatisk med 5 %.

7.2. Underspændingsbeskyttelse

Når enheden registrerer, at indgangsspændingen er under 198 V, begrænser den den aktuelle kørselshastighed. Displayet viser skiftevis AL02 og kørselshastigheden.

- 1) Når indgangsspændingen er mindre end eller lig med 180 V, begrænses driftskapaciteten til 70 %;
- 2) Når indgangsspændingsområdet ligger mellem 180 V og 190 V, begrænses driftskapaciteten til 75 %;
- 3) Når indgangsspændingen ligger mellem 190 V og 198 V, begrænses driftskapaciteten til 85 %.

7.3. Fejlfinding

Problem	Mulige årsager og løsning
Pumpen starter ikke	<ul style="list-style-type: none"> • Fejl i strømforsyningen, afbrudt eller defekt ledningsføring. • Sikringer er sprunget, eller termisk overbelastningsafbryder er udløst. • Kontroller, at motorakslen kan dreje frit og ikke er blokeret. • På grund af langvarig inaktivitet. Frakobl strømforsyningen og drej motorens bageste aksel et par gange manuelt med en skruetrækker.
Pumpen starter ikke	<ul style="list-style-type: none"> • Tøm pumpe-/filterhuset. Sørg for, at pumpe-/filterhuset er fyldt med vand, og at dækslets O-ring er ren. • Løse tilslutninger på sugesiden. • Sigte- eller skimmerkurv fyldt med snavs. • Sugeseiden er tilstoppet. • Hvis afstanden mellem pumpens indløb og væskenniveauet er større end 2 m, skal pumpens monteringshøjde sænkes.
Lavt vandgennemstrømning	<ul style="list-style-type: none"> • Pumpen kan ikke suge. • Der trænger luft ind i sugeledningen. • Filterkurven er fyldt med snavs. • Utilstrækkeligt vandniveau i bassinet.
Pumpen larmer	<ul style="list-style-type: none"> • Luftlækage i sugeledningen, kavitation forårsaget af tilstoppet eller for lille sugeledning eller lækage ved en samling, lavt vandniveau i bassinet og uhindrede returledninger. • Vibration forårsaget af forkert installation osv. • Beskadiget motorleje eller pumpehjul (kontakt leverandøren for reparation).

7.4. Fejlkode

Når enheden registrerer en fejl, stopper den automatisk og viser fejlkoden. Efter at have stået stille i 15 sekunder skal du kontrollere, om fejlen er afhjulpet. Hvis fejlen er afhjulpet, genoptager pumpen driften.

Punkt	Fejlkode	Detaljer	
1	E001	Beskrivelse	Unormal indgangsspænding: Strømforsyningsspændingen ligger uden for intervallet 165 V til 275 V.
		Forløb	Pumpen stopper automatisk i 15 sekunder og genoptager driften, hvis den registrerer, at strømforsyningsspændingen er inden for området.
2	E002	Beskrivelse	Udgangsoverbelastning: Pumpens spidsstrøm er højere end beskyttelsesstrømmen.
		Forløb	Pumpen stopper automatisk i 15 sekunder og genoptager derefter driften. Hvis dette sker tre gange i træk, lukker pumpen ned og skal kontrolleres og genstartes manuelt.
3	E101	Beskrivelse	Overophedning af kølepladen: Kølepladens temperatur når 91 °C i 10 sek.
		Forløb	Pumpen stopper automatisk i 30 sekunder og genoptager driften, hvis den registrerer, at kølepladens temperatur er under 81 °C.
4	E102	Beskrivelse	Fejl i kølepladesensor: Kølepladesensoren registrerer en åben kredsløb eller kortslutning.
		Forløb	Pumpen stopper automatisk i 15 sekunder og genoptager driften, hvis den registrerer, at kølepladesensoren ikke er åben eller kortsluttet.
5	E103	Beskrivelse	Fejl på master-driverkortet: Master-driverkortet er defekt.
		Fejl	Pumpen stopper automatisk i 15 sekunder og genoptager derefter driften. Hvis dette sker tre gange i træk, lukker pumpen ned og skal kontrolleres og genstartes manuelt.
6	E104	Beskrivelse	Beskyttelse mod manglende fase: Motorkablerne er ikke tilsluttet hoveddrevkortet.
		Process	Pumpen stopper automatisk i 15 sekunder og genoptager derefter driften; hvis dette sker tre gange i træk, lukker pumpen ned og skal kontrolleres og genstartes manuelt.
7	E105	Beskrivelse	Fejl i vekselstrøms-målekredsløbet: Når pumpen slukkes, ligger prøvekredsløbets forspænding uden for området 2,4 V til 2,6 V.
		Fremgangsmåde	Pumpen skal slukkes og genstartes manuelt.

8	E106	Beskrivelse	Unormal jævnspænding: Jævnspændingen ligger uden for området 210 V til 420 V.
		Handling	Pumpen stopper automatisk i 15 sekunder og genoptager derefter driften; hvis dette sker tre gange i træk, lukker pumpen ned og skal kontrolleres og genstartes manuelt.
9	E107	Beskrivelse	PFC-beskyttelse: PFC-beskyttelse forekommer på master-driverkortet.
		Process	Pumpen stopper automatisk i 15 sekunder og genoptager derefter driften. Hvis dette sker tre gange i træk, slukkes pumpen. er gået ned og skal kontrolleres og genstartes manuelt.
10	E108	Beskrivelse	Overbelastning af motoreffekt: Motoreffekten overstiger den nominelle effekt med 1,2 gange
		Handling	Pumpen stopper automatisk i 15 sekunder og genoptager derefter , hvis dette sker tre gange i træk, lukker pumpen ned og skal kontrolleres og genstartes manuelt.
11	E201	Beskrivelse	Kredsløbskortfejl: Når pumpen er slukket, ligger prøveudtagningskredsløbets forspænding uden for området 2,4 V~2,6 V.
		Fremgangsmåde	Pumpen skal slukkes og genstartes manuelt.
12	E203	Beskrivelse	Fejl ved aflæsning af RTC-tid: Aflæsning og skrivning af oplysninger fra timeruret er forkert.
		Process	Pumpen skal slukkes og genstartes manuelt.
13	E204	Beskrivelse	Fejl ved aflæsning af displaykortets EEPROM: Aflæsning og skrivning af oplysningerne i displaykortets EEPROM er forkert.
		Fremgangsmåde	Pumpen skal slukkes og genstartes manuelt.
14	E205	Beskrivelse	Kommunikationsfejl: Fejlen i kommunikationen mellem displaykortet og master-driverkortet er afbrudt i 15 sek.
		Forløb	Pumpen stopper automatisk i 15 sekunder og genoptager driften, hvis den registrerer, at kommunikationen mellem displaykortet og master driverkortet varer 1 sekund.
15	E207	Beskrivelse	Ingen vandbeskyttelse: Der er ikke vand i pumpen.
		Fremgangsmåde	Stop pumpen manuelt, fyld den med vand, og genstart den. Hvis dette sker to gange i træk, vil pumpen slukke og skal kontrolleres manuelt.

16	E209	Beskrivelse	Tab af selvansugning: Pumpen kan ikke selvansuge på grund af årsager , såsom overskridelse af sugeområdet eller at rørledningen er for kompliceret.
		Fremgangs måde	Kontroller, at der ikke er lækage i pumpen eller rørledningen, og fyld derefter pumpen med vand, og genstart den.

8. VEDLIGEHOLDELSE

Tøm filterkurven regelmæssigt. Kurven skal kontrolleres gennem det gennemsigtige låg og tømmes, når der er en tydelig ophobning af affald indeni. Følg nedenstående anvisninger:

- 1). Frakobl strømforsyningen.
- 2). Skru filterkurvens låg af mod uret, og tag det af.
- 3). Løft filterkurven op.
- 4). Tøm kurven for affald, og skyl den om nødvendigt.

Bemærk: Undgå at slå plastkurven mod en hård overflade, da dette kan forårsage skader.

- 5). Undersøg kurven for tegn på beskadigelse, og udskift den.
- 6). Kontroller, om lågets O-ring er udstrakt, revnet, sprækket eller på anden måde beskadiget
- 7). Sæt låget på igen; det er tilstrækkeligt at stramme det med hånden.

Bemærk: Regelmæssig inspektion og rengøring af si-kurven vil forlænge dens levetid.

9. GARANTI OG UNDTAGELSER

Hvis der opstår en defekt i garantiperioden, vil producenten efter eget valg reparere eller udskifte den pågældende vare eller del på egen regning. Kunder skal følge proceduren for garantikrav for at kunne gøre brug af denne garanti.

Garantien bortfalder i tilfælde af forkert installation, forkert betjening, uhensigtsmæssig brug, manipulation eller brug af ikke-originale reservedele.

10. BORTSKAFFELSE



Når du bortskaffer produktet, skal du sortere affaldet som affald fra elektriske eller elektroniske produkter eller aflevere det til det lokale affaldsindsamlingsystem.

Sortering og genanvendelse af udtjent udstyr ved bortskaffelse bidrager til at sikre, at det genanvendes på en måde, der beskytter menneskers sundhed og miljøet. Kontakt din lokale myndighed for at få oplysninger om, hvor du kan aflevere din vandpumpe til genanvendelse.



MFD BY Aquagem Manufacturing Limited

NO.15, 101, 16, 401, 501, NO.193, Jinlong Road, Dalong Street, Panyu District, Guangzhou

www.aquagem.com

IMPORTERET AF Pollet Pool Group

Textielstraat 13, 8790 Waregem, Belgien

www.polletpoolgroup.com

AG024-DE-02